

|       |         |            |                               |         |     |
|-------|---------|------------|-------------------------------|---------|-----|
| 管理番号  | 初年度登録年月 | 車名/通称名     | シャシ型式/車台番号                    | 最大積載量   | 形状  |
| 24251 | 令和1年12月 | 日野<br>デュトロ | 2RG-XZU605M<br>XZU605-002**** | 3,000kg | 散水車 |

外装チェック記号

|   |     |
|---|-----|
| A | 擦傷  |
| B | 要板金 |
| C | 腐食  |
| S | 錆   |
| U | 凹凸曲 |
| W | 波   |
| H | 穴   |

外装状態

ダメージ数

|   |       |         |
|---|-------|---------|
| 1 | ダメージ小 | 0~10cm  |
| 2 | ダメージ中 | 10~20cm |
| 3 | ダメージ大 | 20~30cm |

外装

|            |   |  |                               |
|------------|---|--|-------------------------------|
| フロントガラス状態  | <input type="checkbox"/> 良好             | <input checked="" type="checkbox"/> 飛石 | <input type="checkbox"/> 要交換  |
| L ガラス詳細    | <input checked="" type="checkbox"/> 点キズ | <input type="checkbox"/> ビビ            | <input type="checkbox"/> リペア可 |
| キャブ修復層     | <input type="checkbox"/> 有              | <input checked="" type="checkbox"/> 無  |                               |
| シャーシ曲り・修復層 | <input type="checkbox"/> 有              | <input checked="" type="checkbox"/> 無  |                               |
| シャーシ 錆     | <input checked="" type="checkbox"/> 有   | <input type="checkbox"/> 無             |                               |
| 破損         | <input type="checkbox"/> 有              | <input checked="" type="checkbox"/> 無  |                               |
| 欠品         | <input type="checkbox"/> 有              | <input checked="" type="checkbox"/> 無  |                               |
| 破損・欠品箇所    |   |  |                               |
| その他        |   |  |                               |

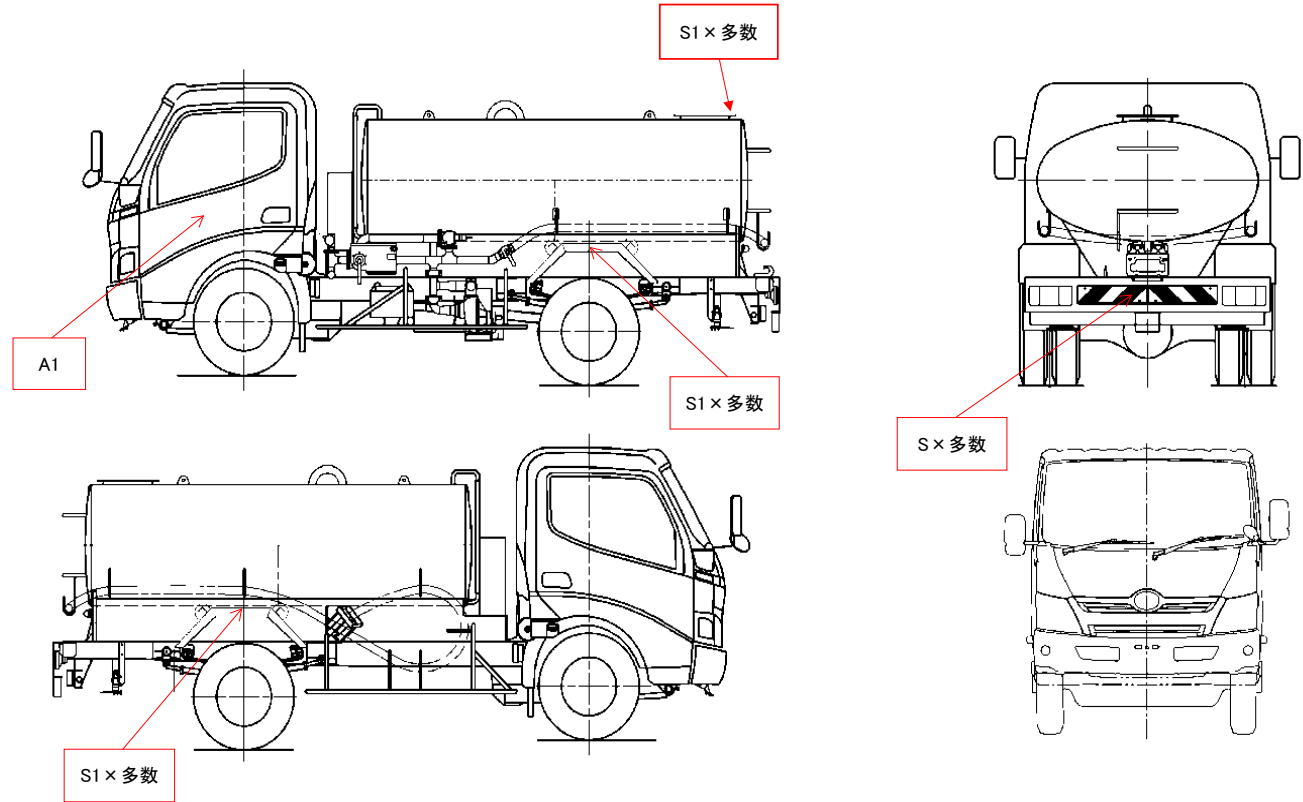

内装

|         |                                       |                                       |                                       |
|---------|---------------------------------------|---------------------------------------|---------------------------------------|
| キャブ内汚れ  | <input type="checkbox"/> 多い           | <input type="checkbox"/> 中            | <input checked="" type="checkbox"/> 少 |
| シート破れ・穴 | <input type="checkbox"/> 有            | <input checked="" type="checkbox"/> 無 |                                       |
| シートへたり  | <input type="checkbox"/> 有            | <input checked="" type="checkbox"/> 無 |                                       |
| ハンドルスレ  | <input checked="" type="checkbox"/> 有 | <input type="checkbox"/> 無            |                                       |
| 破損      | <input type="checkbox"/> 有            | <input checked="" type="checkbox"/> 無 |                                       |
| 欠品      | <input type="checkbox"/> 有            | <input checked="" type="checkbox"/> 無 |                                       |
| 破損・欠品箇所 |                                       |                                       |                                       |
| その他     |                                       |                                       |                                       |

タイヤ状態

|         |  |   |     |             |
|---------|--|---|-----|-------------|
|         | 摩耗測定(mm)                               |   |     |             |
|         | (左)                                    | 前   | (右) | タイヤサイズ      |
| FF      |  | 5.5   | 6.3 | 205/75R16   |
| FR      |  |   |     |             |
| RF      | 5.8                                    | 5.7   | 6.0 | 205/75R16   |
| RR      |  |   |     |             |
|         | スペアタイヤ                                 |   | 9.0 | S 205/75R16 |
| ホイール    | <input checked="" type="checkbox"/> 鉄  | <input type="checkbox"/> アルミホイール  |     |             |
| タイヤパターン | <input checked="" type="checkbox"/> 縦溝 | <input type="checkbox"/> MIX <input type="checkbox"/> スタッドレス                          |     |             |
| タイヤ状態   | <input checked="" type="checkbox"/> 正常 | <input type="checkbox"/> 損傷 <input type="checkbox"/> 亀裂 <input type="checkbox"/> 異常摩耗 |     |             |

外装特記事項

|                            |  |  |  |         |         |
|----------------------------|--|--|--|---------|---------|
| 錆、キズ有                      |  |  |  |         |         |
| 車庫在庫地                      |  |  |  |         |         |
| 東部支店 / 厚木車両センター<br>神奈川県厚木市 |  |  |  |         |         |
| 社内記入欄                      |  |  |  |         |         |
| R7.1.23                    |  |  |  | R7.1.24 | R7.1.23 |

| 車両情報           |   | 上物情報1         |  | 上物情報2   |             |                   |    |              |      |    |         |      |    |
|----------------|---|---------------|--|---|-------------|-------------------|----|--------------|------|----|---------|------|----|
| 走行距離(km)       | 14,532 km   | 上物メーカー・型式     | 極東開発 LH03-301R-A   |   | 上物メーカー・型式   | スーパー工業 ND-80DEFN2 |    |              |      |    |         |      |    |
| エンジン型式         | N04C  | 製造番号・年式       | 19L070005N (R1年11月完成)  |   | 製造番号・年式     | 1921303663        |    |              |      |    |         |      |    |
| 排気量(L)         | 4.00 L  | 品名(比重)        | 水(1.0)   |   | その他         |                   |    |              |      |    |         |      |    |
| 馬力(PS)         | 150 PS  | 最大積載容量(L)     | 3,000 L  |   | 損傷・錆等記入     |                   |    |              |      |    |         |      |    |
| 燃料の種類          | <input checked="" type="checkbox"/> 軽油 <input type="checkbox"/> CNG <input type="checkbox"/> LPG  | タンク材質         | 鉄  |   |             |                   |    |              |      |    |         |      |    |
| ターボ            | <input checked="" type="checkbox"/> 有 <input type="checkbox"/> 無                                  | 室数・マンホール数     | 1 室  | 1 個   |             |                   |    |              |      |    |         |      |    |
| アドブルー          | <input type="checkbox"/> 有 <input checked="" type="checkbox"/> 無                                  | 吸水ホース本数       | 1 本  |   |             |                   |    |              |      |    |         |      |    |
| シフト            | 6MT   | ポンプ駆動方式       | <input type="checkbox"/> PTO駆動式 <input checked="" type="checkbox"/> 独立エンジン式 <input type="checkbox"/> 無 |   |             |                   |    |              |      |    |         |      |    |
| ペダル数           | <input type="checkbox"/> 2 <input checked="" type="checkbox"/> 3                                  | 散水弁 前方        | <input checked="" type="checkbox"/> 有 <input type="checkbox"/> 無                                       | 2 個   |             |                   |    |              |      |    |         |      |    |
| ブレーキ           | <input type="checkbox"/> AOH <input checked="" type="checkbox"/> VAC                              | 散水弁 後方        | <input checked="" type="checkbox"/> 有 <input type="checkbox"/> 無                                       | 2 個   |             |                   |    |              |      |    |         |      |    |
| 補助ブレーキ(リターダ)   | <input type="checkbox"/> 有 <input checked="" type="checkbox"/> 無                                  | 上物動作確認        | <input checked="" type="checkbox"/> 正常 <input type="checkbox"/> 未確認 <input type="checkbox"/> 不良 [ ]    |   |             |                   |    |              |      |    |         |      |    |
| 駆動             | 4×2   | その他           |  |   |             |                   |    |              |      |    |         |      |    |
| サスペンション        | F) コイル R) リーフ   | 上物損傷・錆等記入     | タンク内錆(少)、キズ・錆有   |   |             |                   |    |              |      |    |         |      |    |
| バッテリー          | <input type="checkbox"/> 12V <input checked="" type="checkbox"/> 24V                              |               |  |   |             |                   |    |              |      |    |         |      |    |
| 装備情報           |   | 車両点検          |  | 【点検結果】○=良好 △=継続的な点検が必要 ×=要修理・交換 ⇒状態記入 【対応】現状、部品交換、修理などを記入 |             |                   |    |              |      |    |         |      |    |
| キャビン形状         | 標準  | エンジン・オイル      | 点検結果   | 対応  | クラッチ        | 点検結果              | 対応 | マフラー         | 点検結果 | 対応 | 電装(外装)  | 点検結果 | 対応 |
| ベッド            | <input type="checkbox"/> 有 <input checked="" type="checkbox"/> 無                                  | 液量            | ○  |   | 滑り          | ○                 |    | 排気漏れ         | ○    |    | ヘッドライト  | ○    |    |
| ABS            | <input checked="" type="checkbox"/> 有 <input type="checkbox"/> 無                                  | 漏れ            | ○  |   | 切れ不良        | ○                 |    | 白煙・黒煙        | ○    |    | ブレーキランプ | ○    |    |
| タコグラフ(有無、年式)   | <input type="checkbox"/> 有 <input checked="" type="checkbox"/> 無 年月                               | 水混入           | ○  |   | 切れ位置        | ○                 |    | 錆・腐食         | ○    |    | ウインカー   | ○    |    |
| エアコン           | <input checked="" type="checkbox"/> 正常 <input type="checkbox"/> 不良 <input type="checkbox"/> 無     | 異音・振動         | ○  |   | 異音          | ○                 |    | 詰まり          | ○    |    | ハザード    | ○    |    |
| パワーウインドウ       | <input checked="" type="checkbox"/> 正常 <input type="checkbox"/> 不良 <input type="checkbox"/> 無     | ターボ           | 点検結果   | 対応  | マスターオイル漏れ   | ○                 |    |              |      |    | ライセンス灯  | ○    |    |
| パワーステアリング      | <input checked="" type="checkbox"/> 正常 <input type="checkbox"/> 不良 <input type="checkbox"/> 無     | オイル漏れ         | ○  |   | ブースターエア・油漏れ | ○                 |    | ハンドル         | 点検結果 | 対応 | 車幅灯     | -    |    |
| ETC            | <input checked="" type="checkbox"/> 有 <input type="checkbox"/> 無                                  | 異音            | ○  |   | デファレンシャル    | 点検結果              | 対応 | 遊び           | ○    |    | 車高灯     | -    |    |
| バックカメラ         | <input type="checkbox"/> 正常 <input type="checkbox"/> 不良 <input checked="" type="checkbox"/> 無     | 配管            | ○  |   | オイル漏れ       | ○                 |    | 異音・ガタ        | ○    |    | 電装(内装)  | 点検結果 | 対応 |
| バックモニター        | <input type="checkbox"/> 正常 <input type="checkbox"/> 不良 <input checked="" type="checkbox"/> 無     | 冷却水           | 点検結果   | 対応  | 異音          | ○                 |    | パワステポンプ油漏れ   | ○    |    | ホーン     | ○    |    |
| ドライブレコーダー      | <input type="checkbox"/> 有 <input checked="" type="checkbox"/> 無                                  | 液量            | ○  |   | PTO         | 点検結果              | 対応 | ギヤボックス油漏れ    | ○    |    | オーディオ   | ○    |    |
| オーディオ          | <input checked="" type="checkbox"/> ラジオ <input type="checkbox"/> CD <input type="checkbox"/> NAVI | 漏れ            | ○  |   | 作動不良        | -                 |    | ブレーキ         | 点検結果 | 対応 | 格納ミラー   | ○    |    |
| 電動格納ミラー        | <input checked="" type="checkbox"/> 有 <input type="checkbox"/> 無                                  | ホース損傷         | ○  |   | オイル漏れ       | -                 |    | 効き具合         | ○    |    | バックモニター | -    |    |
| ディスチャージライト     | <input checked="" type="checkbox"/> 有 <input type="checkbox"/> 無                                  | 油混入           | ○  |   | シャフト 異音・ガタ  | -                 |    | 駐車ブレーキ効き具合   | ○    |    | ルームランプ  | ○    |    |
| オートクルーズ        | <input type="checkbox"/> 有 <input checked="" type="checkbox"/> 無                                  | ファンベルト・鳴き・緩み  | ○  |   | リーフスプリング    | 点検結果              | 対応 | 坂道発進補助装置     | -    |    | 計器類     | ○    |    |
| 坂道発進補助装置       | <input type="checkbox"/> 有 <input checked="" type="checkbox"/> 無                                  | ミッション         | 点検結果   | 対応  | 異音          | ○                 |    | マスターシリンダー油漏れ | ○    |    | エアコン    | 点検結果 | 対応 |
| メインキー(リモコンキー等) | 1 本   | ギア鳴り          | ○  |   | 損傷          | ○                 |    | エアコンプレッサー    | 点検結果 | 対応 | 効き具合    | ○    |    |
| その他鍵(スペアキー等)   | 3 本   | ギア抜け          | ○  |   | エアサス        | 点検結果              | 対応 | エア漏れ         | -    |    | 風量      | ○    |    |
| 取扱説明書          | <input checked="" type="checkbox"/> 有 <input type="checkbox"/> 無                                  | オイル漏れ         | ○  |   | 作動不良        | -                 |    | 不良           | -    |    | モーター異音  | ○    |    |
| 整備点検記録簿        | <input type="checkbox"/> 有 <input checked="" type="checkbox"/> 無                                  | 異音・振動         | ○  |   | エア漏れ        | -                 |    | 上物           | 点検結果 | 対応 | その他     | 点検結果 | 対応 |
| 工具             | <input checked="" type="checkbox"/> 有 <input type="checkbox"/> 無                                  | プロペラ・ドライブシャフト | 点検結果   | 対応  | 損傷          | -                 |    | ラジコン作動       | -    |    | バッテリー   | ○    |    |
| ジャッキ           | <input checked="" type="checkbox"/> 有 <input type="checkbox"/> 無                                  | 異音・ガタ         | ○  |   |             |                   |    | ボタン作動        | ○    |    | セルモーター  | ○    |    |
| カーテン           | <input type="checkbox"/> 有 <input checked="" type="checkbox"/> 無                                  | 上記項目の特記事項など記入 |  |   |             |                   |    |              |      |    |         |      |    |
| フロアマット         | <input checked="" type="checkbox"/> 有 <input type="checkbox"/> 無                                  |               |  |   |             |                   |    |              |      |    |         |      |    |
| その他            |   |               |  |   |             |                   |    |              |      |    |         |      |    |